

# Specification sheet

# LF 230

FA 4X2 Bakwagen, 19t Construction



## ENGINES

- LF 230 PX-7 (167 kW / 227 hp)
- LF 260 PX-7 (189 kW / 257 hp)
- LF 290 PX-7 (212 kW / 287 hp)
- LF 310 PX-7 (227 kW / 308 hp)

## GVM<sup>1)</sup>

- 19000 kg
- Max. front 7500 kg
- Max. rear 11500 kg

## GCM<sup>2)</sup>

- 19000 kg

002F5603ABAA - 202345C - 18-08-2023

DAF Trucks België, [www.daf.be](http://www.daf.be)

## CABINE-EXTERIEUR

Day Cab met stalen bumper, getint glas en elektrische ruitbediening. Hoofdspiegels en groothoekspiegels elektrisch verwarmd. Cabinebreedte 2130 mm.; Groen getint glas; Elektrisch verstelbare spiegels; Spiegelsteunen, opbouwbreedte 2,50-2,60 m; Frontzichtspegel.

### Optional

- |  |  |
|--|--|
| <b>07343</b> Trottoirzichtruit bijrijdersportier     | <b>09101</b> Groen getint glas, verwarmd               |
| <b>00915</b> Geen glas aan zijkant/enkel glas achter | <b>09283</b> Spiegelsteunen, opbouwbreedte 2,40-2,50 m |

## AËRODYNAMICA

### Optional

- 09287** Fenders voorbereid

## KLEUREN

; Koplamppaneel en bumper: Stone Grey; Chassiskleur grijs..

### Optional

- 16153** Cabine- en chassiskleuren

## CABINE-INTERIEUR

Stuur links (LHD); Mechanisch verstelbare stuurkolom; Chauffeursstoel: luchtgeveerd; Bijrijdersstoel: vast velours; Opbergbak motortunnel.

### Optional

- |   |                                     |
|---|-------------------------------------|
| <b>01847</b> Stuur rechts (RHD)                 | <b>16158</b> Stoeltypen             |
| <b>09271</b> Stuurwiel, leer, kleur zwart       | <b>02213</b> Airconditioning        |
| <b>03516</b> Pneumatisch verstelbare stuurkolom | <b>04246</b> Dakluik, handbediening |
| <b>00967</b> Veiligheidsgordels, rood           |                                     |

## COMMUNICATIE EN RIJMANAGEMENT

FMS-connector, voorbereid; Tachograaf digitaal, Stoneridge 1C versie G2V2; Cruise-control.

### Optional

- |   |  |
|---|--|
| <b>16155</b> Audioapparatuur, merken en typen | <b>08023</b> Adaptive Cruise Control met FCW en AEBS-3 |
|---|--|

## VEILIGHEID EN BEVEILIGING

Geen Lane Departure Warning-systeem; Voertuigstabiliteitsregeling (VSC); Basis startblokkeringssysteem.

### Optional

- |  |  |
|--|--|
| <b>08631</b> Airbag (chauffeur) en 2 gordelspanners          | <b>06634</b> Blokkering, 5 minuten en alarm (SCM BV03-B2)  |
| <b>07414</b> Achteruitrijsignalering met zelfregelend volume | <b>06635</b> Blokkering, 15 minuten en alarm (SCM BV03-B3) |
| <b>01723</b> Zonder achteruitrijsignalering                  | <b>16156</b> EC-ADR-pakketten                              |
| <b>06633</b> Blokkering, 5 minuten (SCM BV03-B1)             |  |

## WIELOPHANGING EN ASSEN

Vooras type 152N, 100 mm verticale offset. Paraboolveringconstructie, met schokdempers en stabilisator. Max. belasting 7,5 t.; Aangedreven achteras met enkele reductie, type SR1132, met asymmetrische paraboolvering, inclusief schokdempers. Max. belasting 11,5 ton..

## WIELEN EN BANDEN

Vooras(sen): 315/80R22.5; Aangedreven achteras(sen): 315/80R22.5; Wielmoerafschermingringen zilvergrijs.

### Optional

- 06764** Wielmoerafschermingring **16152** Bandenmerken en -typen en zwart
- 06766** Wielmoerafschermingring en chroom met DAF-logo

## AANDRIJFLIJN

PX-7-motor, 6-cilinderdieselmotor, 6,7 liter. Vermogen 167 kW (227 pk) bij 1900 omw/min. Max. koppel 890 Nm bij 1000-1700 omw/min.; Uitlaatemissie Euro 6; Motorstop na stationair draaien, 5 minuten; Handgeschakelde versnellingsbak, 6 versnellingen; Overbrengingsverhouding versnellingsbak 6.75-0.78; Achterasverhouding 5,13.

### Optional

- |  |  |
|--|--|
| <b>04393</b> Handgeschakelde versnellingsbak, 9 versnellingen  | <b>02313</b> Versnellingsbak prise-directe |
| <b>07667</b> Autom. versnellingsbak PowerLine, 8 versnellingen |  |

## REMSYSTEEM

Uitlaatrem.

## CHASSIS

Wielbasis 3,75 m / achteroverbouw 1,12 m; Langsliggerhoogte 270 mm; EAS-unit rechts, verticale uitlaatmond; Kunststof brandstoftank 200 l; Tank voor AdBlue® 55 l, chassis rechts; Zonder onderrijbeveiliging vóór; Zonder antispatwatermatten.

### Optional

- 07071** Reservewieldrager rechts **03323** Achterlicht met LED's

## VOLGWAGENUITRUSTING

Sluitbalk.

## OPBOUW EN VOORBEREIDINGEN VOOR HET OPBOUWEN

Geen opbouwmodule (BBM); Applicatieconnector in chassis; Standaard gatenpatroon voor opbouwbevestiging.

### Optional

- |  |   |
|--|---|
| <b>09952</b> Opbouwermodule (BBM) full                     | <b>09240</b> Applicatieconnector vuilniswagen |
| <b>02597</b> Applicatieconnector voor laadklepbediening    | <b>01503</b> Markeerverlichting zijkant       |
| <b>02950</b> Applicatieconnector voor hydraulisch platform |   |

## PTO

### Optional

- 16148** PTO-typen en posities

## 24V-ACCESSOIREVOEDING

Dynamo 80 A, accu's 2x 125 Ah..

### Optional

- |                           |                              |
|---------------------------|------------------------------|
| <b>01897</b> Dynamo 100 A | <b>08797</b> Accu's 2x175 Ah |
|---------------------------|------------------------------|

## TOTAAL VOERTUIGGEWICHT EN TREINGEWICHT

Chassisgewicht-gerelat. technisch GVM max 19000 kg; Aandrijflijn-gerelat. technisch GCM gelijk aan GVM.

### Optional

**00064** Aandrijflijn-gerelateerd  
max. GCM 22500 kg

## TOEPASSINGSCONDITIONES

Vochtafscheider, onverwarmd; Luchtinlaat hoog, achter cabine.

### Optional

**02270** Koud klimaat

**09960** Luchtinlaat op het  
cabinedak

**04767** Vochtafscheider,  
verwarmd

**04987** Vliegenscherm radiator

## AFLEVERING VOERTUIG

Standaard gereedschapsset.



Go to [DAF.com](https://www.daf.com) to configure your own perfect DAF.

# LF 230

## FA 4X2 Bakwagen, 19t Construction

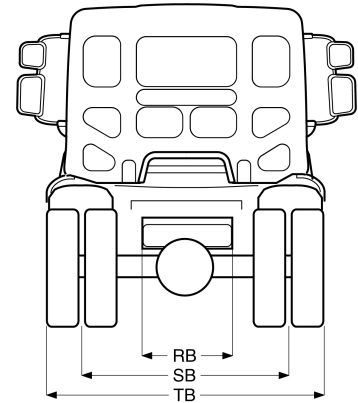
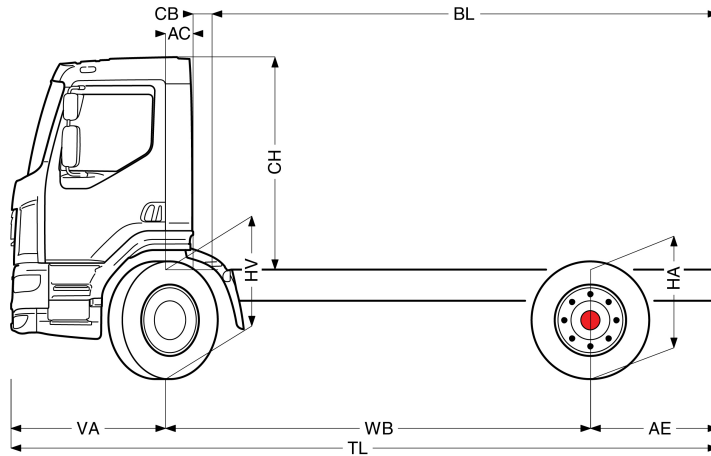

	Wheelbase - AE <sup>5)</sup>		Unladen weight <sup>4)</sup>			Gross Carrying Capacity			Variable dimensions									
	WB	AE <sup>5)</sup>	Front	Rear	Total	Front	Rear	Total	AC	CB <sup>6)</sup>	CH <sup>7)</sup>	BL <sup>8)</sup>	BL	TL	HA <sup>9)</sup>	HA <sup>10)</sup>	TK <sup>11)</sup>	TW <sup>12)</sup>
DAY CAB	3,45	1,12	3407	1634	5041	4093	9866	13959	0,24	0,47	1,88	3,46	3,46	5,95	1,08	0,95	12,96	13,97
	3,75	1,12	3470	1720	5191	4030	9780	13809	0,24	0,24	1,88	4,35	4,35	6,25	1,08	0,97	13,78	14,81
	4,15	1,12	3490	1723	5214	4010	9777	13786	0,24	0,24	1,88	4,93	4,93	6,65	1,08	0,97	14,87	15,92
	4,45	1,12	3512	1737	5249	3988	9763	13751	0,24	0,24	1,88	5,36	5,36	6,95	1,08	0,98	15,69	16,75
	4,75	1,12	3525	1742	5267	3975	9758	13733	0,24	0,24	1,88	5,80	5,80	7,25	1,08	0,98	16,51	17,58

OTHER DIMENSIONS VA: 1,38 HV<sup>13)</sup>: 1,00 HV<sup>14)</sup>: 0,90 RB: 0,79 SB: 1,83 TB<sup>15)</sup>: 2,47

1) GVM in overeenstemming met registratie documenten.  
 2) GCM in overeenstemming met registratie documenten.  
 3) Asbelasting bij standaardbandmaat.  
 4) Chassis en cabine gewicht met: standaard specificatie, 180 liter brandstof, 54 liter AdBlue® en chauffeur van 75 kg, tolerantie ± 3%. Het wijzigen van de specificatie kan grote gevolgen hebben voor het voertuiggewicht.  
 5) Andere AE-maten zijn voor de meeste WB beschikbaar. Pas de overhang aan de achterkant op de berekende opbouw lengte aan.  
 6) Getoonde CB maat is gebaseerd op standaard luchtinlaat en/of uitlaat.  
 7) Cabine hoogte tot bovenzijde gesloten dakluik.

8) Baklengte gebaseerd op gelijkmatig verdeelde belasting en standaard uitvoering.  
 9) Hoogte, in onbeladen toestand, ter plaatse van hart aangedreven as.  
 10) Hoogte, in beladen toestand, ter plaatse van hart aangedreven as.  
 11) TK = draaicirkel over de buitenzijde van de wielen  
 12) TW = draaicirkel over de bumper  
 13) Hoogte, in onbeladen toestand, ter plaatse van hart vooras(sen).  
 14) Hoogte, in beladen toestand, ter plaatse van hart vooras(sen).  
 15) TB is de totale breedte aan de achterzijde. (Bij het midden van de vooras 255).

Depending on the vehicle configuration a specific option may not be possible. The availability and specification of this vehicle may differ per country. For further information please contact the DAF organisation. Pictures and technical illustrations are not binding in detail and can differ from the standard specification. Subject to modification without prior notice.